

## Auf einen Blick: Kurzinformation zum Flex coil-Lieferprogramm

Abbildung: Standard-Lamellen-Wärmeaustauscher, A- oder B-Geometrie

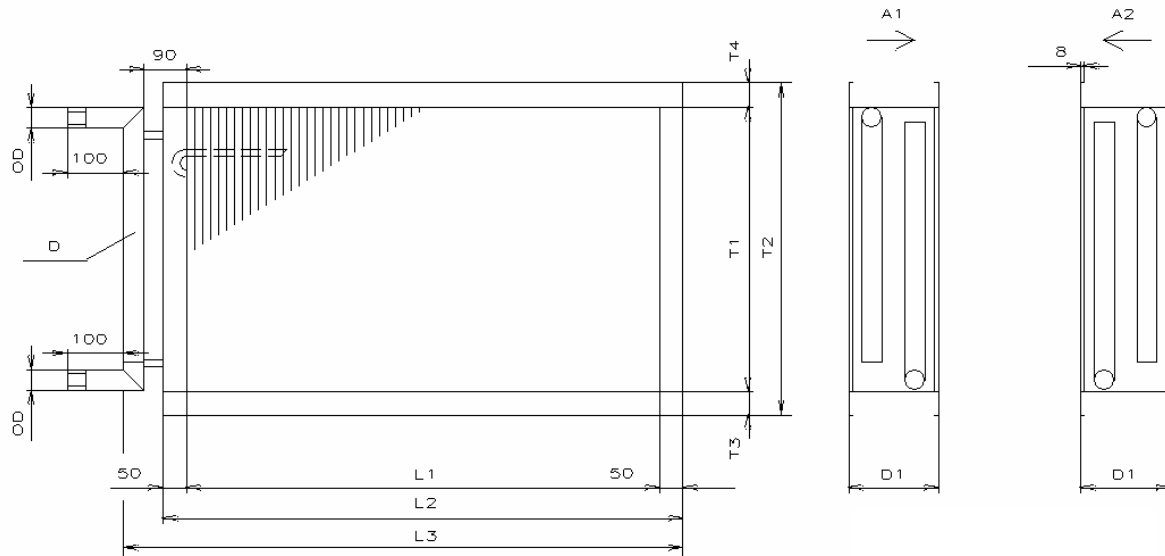

Lamellen: <b>Al</b> 0,12/0,18/0,25 mm	Rohre: <b>Cu</b> 0,40 / 0,45 / 0,75 mm	Rahmen: <b>St.verz.</b> 1,5/2,0/2,5/3,0 mm
Prüfüberdruck: 16 bar (Luft unter Wasser)	(33)	Betriebsüberdruck: Max 10 bar (16)

### Ausführungsmöglichkeiten

**Rohrmaterialien:** Cu, Al, AISI 304L (V2A), AISI 316L (V4A), SMO, Titan

**Lamellenmaterialien:** Al, AlMg3, Al-epoxidbeschichtet, Cu, CuSn, AISI 304, AISI 316

**Sammler:** Stahl, Cu, Al, AISI 304(V2A), AISI 316(V4A), SMO, Titan

**Rahmen:** Stahl-verzinkt, Al, AlMg3, Cu, AISI 304, AISI 316

**Wir stellen für Sie optimale Kombinationen der genannten Materialien zusammen.**

**Rohrabmessungen:** Durchmesser 15mm und 10mm, Wandstärken 0,35mm bis 0,75mm

**Betriebsmedien** (Rohrinnenraum): PKW, PWW, PHW, Thermoöl, Kältemittel (u. andere)

In breiter Produktpalette bieten wir **Trockenkühler, Kältemittel-Kondensatoren** als **komplette Geräte** mit Ventilatoren an (siehe Prospekte der Reihen VT, VV u. a.).

### Zubehör

**Flex coil-Wärmeaustauscher können je nach Anforderung geliefert werden mit...**

Gewindestutzen, Verschraubungen, Flanschanschlüssen, Entlüftungs/Entleerungsstutzen, Standardrahmen, Sonderrahmen, luftdichtem Rahmen bis 0.5 bar, Rundkanalanschlüsse, Tropfenabscheider und Kondensatsammelwanne, elektrischer Abtauung etc..

### Hohe Qualität und Flexibilität sind unsere Stärken!

- erfragen Sie die von Ihnen benötigte Sonderausführung.

**Flex coil Deutschland GmbH**

**- Ihre Wärmetauscher-Spezialisten -**

Borchersstr. 12 \* D-30559 Hannover \* Tel. 0511 5248895 \* Fax 0511 5294987 \* hl@flexcoil.de